

KUPNÍ SMLOUVA

1. Kupující: **Město Strážnice**
Sídlo: náměstí Svobody 503, 696 62 Strážnice
IČ: 00285315
DIČ: CZ00285315
Zastoupený: Mgr. Risto Ljasovský, starosta

(dále jen „**Kupující**“)

a

2. Prodávající: **UH CAR, s.r.o.**
Sídlo: Jaktáře 1794, 686 01 Uherské Hradiště
IČ: 25512021
DIČ: CZ25512021
Bankovní spojení: Československá obchodní banka, a.s.
Číslo účtu: 303707783/0300
Zapsaná v obchodním rejstříku vedeném Krajským soudem v Brně, oddíl C, vložka 29243
Zastoupený: Bc. Martinem Štěrbou, jednatelem

(dále jen „**Prodávající**“)

(Kupující a Prodávající společně dále jen „**Smluvní strany**“ nebo každý samostatně jen „**Smluvní strana**“)

Výše uvedení zástupci obou smluvních stran prohlašují, že podle zákona, stanov, společenské smlouvy nebo jiného obdobného organizačního předpisu jsou oprávněni tuto smlouvu (dále je „**Smlouva**“) podepsat a k platnosti této smlouvy není třeba podpisu jiné osoby, a že na jejich straně jsou splněny všechny podmínky a předpoklady k platnému uzavření této smlouvy. Změnu osob oprávněných jednat ve věcech realizace lze provést pouze dodatkem ke Smlouvě.

ÚVODNÍ USTANOVENÍ

Tato smlouva (dále jen „**Smlouva**“) je uzavřena podle ustanovení § 2079 a násl. zákona č. 89/2012 Sb., občanský zákoník, v platném znění (dále jen „**Občanský zákoník**“) na základě výsledků výběrového řízení na veřejnou zakázku malého rozsahu na dodávky, zadávanou ve výběrovém řízení, nejedná se o zadávací řízení dle zákona č. 134/2016 Sb., o zadávání veřejných zakázek (dále jen zákon) s názvem „**Vozidlo s alternativním pohonem – Město Strážnice**“.

Výběrové řízení je realizováno dle Pokynů pro zadávání zakázek pro programy spolufinancovaného z rozpočtu SFŽP ČR a dále dle interních pravidel a předpisů zadavatele, konkrétně dle Vnitřní směrnice č. 1/2025 Směrnice pro zadávání veřejných zakázek malého rozsahu a zveřejňování smluv a účetních dokladů jako veřejná zakázka III. kategorie.

Předmět Smlouvy je v rámci projektu s názvem „**Vozidlo s alternativním pohonem – Město Strážnice**“, registrační číslo: **5251100260** spolufinancován prostřednictvím Výzvy č. 11/2025

(dále jen „Výzva č. 11/2025“) Udržitelná městská doprava a mobilita k předkládání žádosti o poskytnutí podpory v rámci Národního programu Životní prostředí (za využití finančních prostředků NPO – Národní plán obnovy, aktivita 2.4.2.2 v rámci komponenty 2.4 Čistá mobilita financovaného z Nástroje pro oživení a odolnost EU) prioritní oblast 5. Životní prostředí ve městech a obcích, Podoblast 2. Udržitelná městská doprava a mobilita, aktivita 5.2. D – Podpora nákupu vozidel s alternativním pohonem. Tento projekt je financován Evropskou unií v rámci Národního plánu obnovy.

I. DEFINICE

- 1.1 V této Smlouvě mají následující výrazy uvedené s velkým počátečním písmenem níže přiřazený význam:

„**Pracovní den**“ znamená jakýkoli den, který není dnem pracovního volna ani dnem pracovního klidu

„**Zadávací dokumentace**“ znamená zadávací dokumentaci pro veřejnou zakázku malého rozsahu na dodávky, zadávanou ve výběrovém řízení, nejedná se o zadávací řízení dle zákona č. 134/2016 Sb., o zadávání veřejných zakázek (dále jen zákon) s názvem „**Vozidlo s alternativním pohonem – Město Strážnice**“ vyjma Smlouvy.

„**Zboží**“ znamená

- **Vozidlo s čistě elektrickým pohonem kategorie N1 (nákladní do 3,5 t včetně) včetně požadovaného vybavení.**

Vozidlo včetně veškerého příslušenství musí být nové, nepoužité a plně funkční a veškeré jeho součásti musí být vzájemně kompatibilní.

Konkrétní požadavky Kupujícího na Zboží, které je Prodávající povinen dodržet, jsou popsány v příloze č. 1 této Smlouvy – *Technická specifikace-hodnocení* a v Zadávací dokumentaci.

II. PŘEDMĚT SMLOUVY

- 2.1 Za podmínek a ve lhůtách uvedených v této Smlouvě se Prodávající zavazuje Kupujícímu prodat a převést na něj vlastnické právo ke Zboží a Kupující se zavazuje od Prodávajícího Zboží převzít a zaplatit za něj Prodávajícímu kupní cenu.

III. ZBOŽÍ

- 3.1 Prodávající je povinen dodat Kupujícímu Zboží v množství, druhu a technické specifikaci sjednaných v této Smlouvě, a zejména v její příloze č. 1.
- 3.2 Zboží musí splňovat veškeré požadavky stanovené příslušnými právními předpisy a Zadávací dokumentací. Zboží musí být nové, nepoužité, bez předchozí registrace, nepoškozené, plně funkční, v nejvyšší jakosti poskytované výrobcem Zboží a spolu se všemi právy nutnými k jeho řádnému a nerušenému nakládání a užívání Kupujícím. Zboží musí být vybaveno veškerými atesty a schváleními nutnými k nerušenému a bezpečnému

používání Zboží, nesmí být zatíženo žádnými právy třetích osob včetně práva zástavního a musí být prosté jakýchkoliv právních či faktických vad. Prodávající potvrzuje, že nerušenému nakládání a užívání Zboží Kupujícím nebrání žádné právní předpisy ani žádná práva třetích osob.

- 3.3 Prodávající je povinen dodat Zboží Kupujícím spolu se všemi doklady a dokumenty vztahujícími se ke Zboží ve smyslu ustanovení § 2087 Občanského zákoníku, jedná se zejména o doklady prokazující požadované vlastnosti Zboží, splnění příslušných technických relevantních norem, návody k používání, obsluze a údržbě (a to včetně návodů a technického popisu jednotlivých zařízení Zboží k veškeré speciální výbavě vozidla), servisní knížka, technický průkaz včetně zápisu výrobce nástavby, a prohlášení o shodě, osvědčení o technickém průkazu, ověřenou kopii certifikátu vydaného pro daný typ vozidla autorizovanou osobou, včetně homologačních protokolů, katalog náhradních dílů a veškerá další potřebná technická a legislativní dokumentace pro řádný provoz a registraci Zboží. (dále jen „**Dokumentace**“). Doklady a dokumenty musí být Kupujícím předány v českém jazyce zároveň s příslušným Zbožím. Pokud je doklad či dokument vyhotovován pouze v cizojazyčné verzi, musí být Kupujícím předán jeho věrný překlad do českého jazyka.
- 3.4 Součástí Zboží je též provedení detailního zaučení a zaškolení obsluhy, tj. pracovníků Kupujícího v provozu, obsluze, údržbě a základního servisu stroje, a to v rozsahu min. 2 hodin. Součástí tohoto zaškolení bude jeho kompletní předvedení spojeného se zkušební jízdou, čím bude provedena kontrola technického stavu a kompletní funkčnosti Zboží.

IV.

MNOŽSTVÍ, DOBA A MÍSTO DODÁNÍ ZBOŽÍ

- 4.1 Za podmínek uvedených v této Smlouvě se Prodávající zavazuje dodat Zboží Kupujícím v následujícím množství, druhu a v následujících termínech:

Zboží	Termín dodání
Zboží	Nejpozději do 01. 06. 2026

- 4.2 Prodávající je povinen dodat Zboží Kupujícím ve výše uvedeném Termínu dodání. Prodávající nejméně 10 pracovních dní před plánovaným dodáním Zboží bude telefonicky kontaktovat kupujícího a domluví se na přesném čase předání, pokud se s Kupujícím nedohodne jinak.
- 4.3 Prodávající je povinen Zboží dodat na adresu Kupujícího, pokud se s Kupujícím nedohodnou jinak.
- 4.4 Prodávající tímto potvrzuje, že veškerý garanční, záruční i pozáruční servis bude prováděn výhradně autorizovaným nebo výhradním zastoupením výrobce, a to ve svém sídle nebo v některé ze svých provozoven nebo v terénu (v provozně kupujícího). Prodávající určí intervaly garančních kontrol a tyto písemně sdělí Kupujícím při předání Zboží. Provádění garančních prohlídek v záruční době je podmínkou pro uznání záruky.
- 4.5 Místem plnění záručního servisu je sídlo Kupujícího nebo sídlo servisu Prodávajícího, případně sídlo smluvního servisu Prodávajícího. Práce i náhradní díly na odstranění

záručních vad jsou poskytovány bezplatně. Opravy a prodej náhradních dílů zajišťuje v plné míře prodávající. Uznané reklamace, které nemohou být odstraněny opravou, budou řešeny výměnným způsobem vadného dílu za díl nový, a to na náklady Prodávajícího.

V.

PŘEDÁNÍ A PŘEVZETÍ ZBOŽÍ

- 5.1 Prodávající je povinen Zboží na vlastní náklady dodat do místa dodání dle čl. 4.3 této Smlouvy, a to v termínu dodání dle čl. 4.2 této Smlouvy. Prodávající je povinen Zboží dodat v množství, druhu, technické specifikaci a kvalitě v souladu s touto Smlouvou. Prodávající je povinen umožnit Kupujícímu prohlídku Zboží a ověření funkčnosti Zboží. Společně s dodáním Zboží je Prodávající povinen Kupujícímu předat veškeré dokumenty a doklady související se Zbožím a požadované ve smyslu ustanovení čl. 3.3 této Smlouvy.

Poté, co si Kupující Zboží prohlédne, ověří jeho funkčnost a zkontroluje úplnost dokumentů a dokladů ve smyslu ustanovení čl. 3.3 této Smlouvy, sepiší Smluvní strany Předávací protokol. Současně s podpisem Předávacího protokolu je Prodávající povinen vystavit Kupujícímu potvrzení o záruce, aby mohl Kupující řádně uplatnit Reklamaci případných vad Zboží. Pro vyloučení pochybností se uvádí, že Kupující je oprávněn přizvat k prohlédnutí Zboží, ověření jeho funkčnosti a kontrole úplnosti dokumentů a dokladů kteréhokoliv svého zaměstnance, zmocněnce, poradce či jakoukoli třetí osobu. Zboží se považuje za předané a převzaté Kupujícím až okamžikem podpisu Předávacího protokolu.

- 5.2 Kupující není povinen převzít Zboží, které trpí jakýmkoliv vadami, zejména pokud neodpovídá specifikaci a/nebo nesplňuje některý z požadavků na Zboží dle této Smlouvy, není funkční a/nebo se Zbožím nebyla dodána Dokumentace.
- 5.3 V případě, že Kupující odmítne z kteréhokoliv z důvodů uvedených v čl. 5.3 určité Zboží převzít, je Prodávající povinen dodat Kupujícímu bezvadné a plně funkční Zboží, splňující veškeré vlastnosti specifikované v této Smlouvě nejpozději v dodatečné lhůtě deseti (10) Pracovních dnů počínající dnem následujícím po příslušném Termínu dodání. Ustanovení čl. 5.2 a 5.3 Smlouvy v tomto případě platí obdobně.

VI.

PŘECHOD PRÁV KE ZBOŽÍ

- 6.1 Vlastnické právo ke Zboží přechází na Kupujícího okamžikem převzetí příslušného Zboží Kupujícím a uhrazení Kupní ceny.
- 6.2 Nebezpečí škody na Zboží přechází na Kupujícího okamžikem převzetí příslušného Zboží Kupujícím.

VII.

KUPNÍ CENA A ZPŮSOB JEJÍ ÚHRADY

- 7.1 Smluvní strany sjednávají kupní cenu za Zboží takto:

	Cena CELKEM bez DPH	DPH 21 %	Cena CELKEM včetně DPH
Vozidlo s čistě elektrickým pohonem kategorie N1 (nákladní do 3,5 t včetně) včetně požadovaného vybavení	1.114.900,-	234.129,-	1.349.029,-

Pro vyloučení pochybností se stanoví, že kupní cena za Zboží je souhrnnou cenou za splnění předmětu této Smlouvy.

- 7.2 Smluvní strany se dohodly, že celková kupní cena za uvedená výše v čl. 7.1 Smlouvy je sjednána jako pevná a nepřekročitelná.
- 7.3 Kupní cena za Zboží bude uhrazena po převzetí Zboží Kupujícím postupem podle odstavců 7.4 až 7.13 této Smlouvy ve lhůtě třiceti (30) dnů tam uvedených. Kupující nebude poskytovat zálohy.
- 7.4 Úhrada kupní ceny za převzaté Zboží je splatná na základě Faktury.
- 7.5 Prodávající může vystavit Fakturu na úhradu kupní ceny za převzaté Zboží nejdříve v den převzetí příslušného Zboží Kupujícím, avšak nikoli dříve než po podepsání Předávacího protokolu ve vztahu k příslušnému Zboží. Faktura bude vystavena na částku, která bude rovna kupní ceně příslušného Zboží, které bylo převzato ve smyslu čl. V. této Smlouvy Kupujícím (jednotková cena násobená počtem dodaných a převzatých kusů). Faktura musí být doručena Kupujícímu nejpozději do patnácti (15) kalendářních dnů ode dne, ve kterém Prodávajícímu vzniklo právo na vystavení Faktury. K částce Faktury bude připočtena DPH v zákonné výši.
- 7.6 Kupní cena bude způsobem sjednaným v této Smlouvě zaplácena na bankovní účet Prodávajícího uvedený Prodávajícím na Faktuře za příslušné Zboží. Kupní cena je splatná v korunách českých (Kč).
- 7.7 Faktury Prodávajícího musí splňovat veškeré náležitosti daňového dokladu ve smyslu příslušných právních předpisů platných na území České republiky a musí obsahovat ve vztahu k příslušnému Zboží věcně správné a dostatečně podrobné údaje. Přílohou každé Faktury musí být kopie Předávacího protokolu nebo jiného dokladu potvrzeného Kupujícím dokládající oprávněnost fakturované částky.
Faktura musí obsahovat zejména tyto náležitosti:
- označení faktury a její číslo
 - obchodní název, sídlo a IČ Kupujícího a prodávajícího
 - předmět dodávky a den jejího plnění
 - den odeslání faktury a datum její splatnosti
 - označení banky a číslo účtu, na který má být splacena
 - popis předmětu plnění
 - celkovou fakturovanou částku
 - název a číslo projektu: *název projektu „Vozidlo s alternativním pohonem – Město Strážnice“, registrační číslo: 52511000260*

- 7.8 Kupující je oprávněn Fakturu vrátit Prodávajícímu ve lhůtě sedmi (7) kalendářních dnů ode dne jejího doručení Kupujícímu, pokud Faktura nebude obsahovat náležitosti dle ustanovení čl. 7.8 Smlouvy. Prodávající je v tomto případě povinen Kupujícímu bezodkladně doručit novou Fakturu, která bude splňovat veškeré náležitosti dle ustanovení čl. 7.8 Smlouvy.
- 7.9 Faktura je splatná ve lhůtě třiceti (30) kalendářních dnů ode dne jejího doručení Kupujícímu. V případě vrácení Faktury Kupujícím zpět Prodávajícímu postupem podle čl. 7.9 Smlouvy započne běžet lhůta splatnosti Faktury, uvedená v předchozí větě, až po doručení bezvadné Faktury. Případně-li poslední den lhůty splatnosti Faktury na den, který není Pracovním dnem, posouvá se splatnost na nejbližší následující Pracovní den. Faktura se považuje za zaplacenou v okamžiku, kdy bude peněžní částka uvedená ve Faktuře odepsána z bankovního účtu Kupujícího.
- 7.10 Kupní cena stejně jako jakékoliv jiné peněžité částky uvedené v této Smlouvě jsou uváděny bez DPH, není-li výslovně uvedeno jinak.
- 7.11 Kupní cena za Zboží zahrnuje i veškeré náklady Prodávajícího spojené s plněním této Smlouvy, a to zejména veškeré náklady za dopravu Zboží do místa dodání, včetně zabalení, naložení a vyložení Zboží, veškeré náklady plynoucí ze záruk dle čl. VIII. této Smlouvy, veškeré náklady na jakékoliv skladování Zboží a veškeré náklady Prodávajícího na doklady a dokumenty ke Zboží ve smyslu čl. 3.3 této Smlouvy a veškerá cla, daně (mimo DPH) a jakékoli další poplatky související s plněním této Smlouvy a také zahrnuje úplatu za práva duševního vlastnictví poskytnutá Kupujícímu, resp. převedená na Kupujícího v souvislosti s dodávkou Zboží. Pro vyloučení jakýchkoli pochybností se stanoví, že Prodávající je povinen uhradit jakékoli náklady, cla, daně (mimo DPH) a/nebo jakékoli poplatky související s plněním této Smlouvy bez toho, že by tím Prodávajícímu vznikl vůči Kupujícímu jakýkoli nárok.

VIII.

ZÁRUČNÍ DOBA A REKLAMACE

- 8.1 Prodávající podpisem Předávacího protokolu poskytuje Kupujícímu záruku za to, že:
- (a) Zboží nebude trpět žádnými vadami, ať už se jedná o vady materiálu, výrobní vady či vady technického zpracování Zboží, o vady zjevné či skryté nebo o vady právní či faktické, a bude plně odpovídat jeho specifikaci a vlastnostem dle této Smlouvy a dle platných právních předpisů,
 - (b) Zboží bude plně funkční,
 - (c) Zboží bude splňovat veškeré vlastnosti stanovené v dokumentech a dokladech ve smyslu čl. III. této Smlouvy, a to zejména ty vlastnosti výslovně Kupujícím požadované, jakož i vlastnosti, které jsou obvykle na Zboží kladeny.
- 8.2 Prodávající je povinen společně se Zbožím předat Kupujícímu potvrzení o záruce ke Zboží nejméně v rozsahu a délce sjednané v této Smlouvě.
- 8.3 Záruka podle tohoto čl. VIII. Smlouvy se nevztahuje na vady Zboží vzniklé poškozením Zboží způsobeným třetími osobami a/nebo Kupujícím při užívání Zboží v rozporu

s návodem k použití a údržbě Zboží, ledaže k takovému poškození došlo v důsledku jiné vady Zboží.

- 8.4 Prodávající poskytuje Kupujícímu záruku za Zboží v rozsahu dle tohoto čl. VIII. Smlouvy na následující období:

Zboží	Záruka dle čl. 8.1 této Smlouvy
Záruka plné funkčnosti vozidla	5 let
Záruka na baterii, že kapacita nepoklesne pod 70 %	8 let

(Doba trvání záruky dle čl. 8.1 této Smlouvy dále jen „**Záruční doba**“)

Záruční doba počíná běžet dnem následujícím po okamžiku převzetí příslušného Zboží Kupujícím. V případě Vytčení vady (jak je tento termín definován níže) se běh Záruční doby (pokud ještě neuběhla celá) staví a počíná znovu běžet až ode dne převzetí opraveného reklamovaného Zboží zpět Kupujícím nebo ode dne, kdy Kupující a Prodávající vystaví písemné potvrzení o vyřízení Reklamací jiným způsobem, na kterém se Kupující a Prodávající dohodnou.

- 8.5 Kupující je povinen oznámit Prodávajícímu vadu Zboží, která se vyskytla v průběhu Záruční doby, a to bez zbytečného odkladu poté, kdy Kupující vadu zjistil (dále jen „**Vytčení vady**“). Vytčení vady musí být zasláno Prodávajícímu prostřednictvím e-mailu, faxu nebo jiným vhodným způsobem na kontaktní údaje uvedené v čl. 0. této Smlouvy.
- 8.6 Prodávající je povinen ve lhůtě 72 hod od prokazatelného nahlášení závady započít s odstraněním vady, která byla Prodávajícímu Vytčením vady oznámena (dále jen „**Vytčená vada**“). Jestliže je Vytčená vada opravitelná, je Prodávající povinen odstranit Vytčenou vadu opravou Zboží a/nebo výměnou kterékoliv vadné součástky Zboží za součástku bezvadnou. Kupující je oprávněn požadovat namísto odstranění Vytčené vady slevu z kupní ceny vadného Zboží.
- 8.7 Jestliže je Vytčená vada neopravitelná, je Kupující oprávněn požadovat po Prodávajícím odstranění Vytčené vady výměnou vadného Zboží za Zboží bezvadné, slevu z kupní ceny a/nebo je oprávněn od Smlouvy odstoupit, a to dle své volby. Jestliže je Vytčená vada vadou právní, je Kupující oprávněn požadovat po Prodávajícím odstranění Vytčené vady odstraněním právních vad bránících nerušenému používání Zboží Kupujícím, slevu z kupní ceny a/nebo je oprávněn od Smlouvy odstoupit, a to dle své volby.
- 8.8 Smluvní strany se mohou na žádost Kupujícího dohodnout na jiném způsobu řešení Reklamací. O jiném způsobu vyřešení Reklamací, bude-li dohodnut, Smluvní strany

vystaví písemné potvrzení. Pro vyloučení pochybností se uvádí, že pokud nebude Prodávající Kupujícím požádán o jiné řešení Reklamacce, než je odstranění Vytčené vady, je Prodávající povinen učinit veškeré kroky vedoucí k odstranění Vytčené vady. Prodávající je povinen provést odstranění vady Zboží vytčené v průběhu Záruční doby bezplatně.

- 8.9 Prodávající je povinen zajistit, že odstranění Vytčené vady Zboží ve smyslu předchozích odstavců tohoto článku Smlouvy (dále jen „**Odstranění vady**“) bude provedeno k tomu odborně způsobilými a řádně proškolenými osobami, které složily všechny potřebné zkoušky a jsou držiteli veškerých oprávnění nutných k řádnému Odstranění vady Zboží. Prodávající je povinen při Odstranění vady postupovat s odbornou péčí, bez zbytečných prodlení a zvolit metodu vedoucí optimální cestou k řádnému a rychlému Odstranění vady Zboží. Při Odstranění vady Zboží je Prodávající povinen postupovat v souladu s požadavky a instrukcemi Kupujícího a v souladu s jemu známými zájmy Kupujícího. V případě, že Prodávající využije třetích osob k Odstranění vady, zůstává Prodávající plně odpovědný Kupujícímu za Odstranění vady v souladu s touto Smlouvou a Prodávající není zbaven jakýchkoliv závazků vyplývajících ze Smlouvy a Kupující není omezen ani zbaven jakýchkoliv práv vyplývajících ze Smlouvy.
- 8.10 Prodávající je povinen započít s odstraňováním Vytčené vady nejpozději ve lhůtě dle čl. 8.6 Smlouvy a Vytčenou vadu odstranit nejpozději ve lhůtě deseti (10) Pracovních dní ode dne jejího oznámení Prodávajícímu. Prodávající je povinen po celou dobu odstraňování Vytčených vad Zboží o postupu odstraňování těchto vad a lhůtě nutné k jejich odstranění písemně informovat Kupujícího, kdykoli o to Kupující požádá.
- 8.11 Po odstranění Vytčené vady je Prodávající povinen opravené bezvadné a plně funkční Zboží předat Kupujícímu. Kupující je oprávněn převzetí reklamovaného Zboží odmítnout, pokud zjistí, že Vytčené vady nebyly řádně odstraněny. Pokud Kupující odmítne převzetí reklamovaného Zboží, resp. pokud Prodávající Vytčené vady ve lhůtě podle předchozího odstavce neodstraní, je Prodávající povinen odstranit Vytčené vady nejpozději v dodatečné lhůtě dvou (2) Pracovních dnů. V případě, že opravené Zboží převezme, vystaví o tom Prodávajícímu písemné potvrzení. Pro účely ustanovení čl. 8.4 Smlouvy se uvádí, že Záruční doba (pokud ještě neuběhla celá) započne znovu běžet ve vztahu k reklamovanému Zboží ode dne následujícího po dni, kdy Prodávající převzal písemné potvrzení podle předchozí věty.
- 8.12 Pokud Prodávající neodstraní Vytčené vady ani v této dodatečné lhůtě podle předchozího odstavce, má se za to, že Vytčená vada je vadou neodstranitelnou, a Kupující má dále právo požadovat slevu z kupní ceny, výměnu reklamovaného Zboží za Zboží nové a/nebo má právo od Smlouvy odstoupit, a to dle své volby. V případě výměny reklamovaného Zboží za Zboží nové běží v případě nového Zboží nová Záruční doba v délce uvedené v čl. 8.4 Smlouvy ode dne písemného převzetí nového Zboží Kupujícím. Ustanoveními této Smlouvy nejsou dotčeny případné další nároky Kupujícího z vad Zboží vyplývajících mu z Občanského zákoníku či jiných právních předpisů.
- 8.13 Je-li dodáním Zboží s vadami porušena Smlouva podstatným způsobem, má Kupující nároky z vad zboží podle Občanského zákoníku. Smluvní strany sjednávají, že za podstatné porušení Smlouvy je nutné považovat zejména následující případy:
- a) prodlení Prodávajícího s dodáním Zboží o více jak pět (5) Pracovních dní,

- b) dodání Zboží s podstatnými vadami, zejména s vadami materiálu, výrobními vadami, vadami technického zpracování Zboží, právními vadami, vadami resp. nesplněním požadavků uvedených ve specifikaci a vlastnostech Zboží dle této Smlouvy a dle platných právních předpisů, vadami ve funkčnosti Zboží, vadami, resp. nesplněním vlastností uvedených v dokumentech a dokladech ve smyslu čl. III. této Smlouvy, vadami, resp. nesplněním vlastností výslovně Kupujícím požadovaných, jakož i vlastností, které jsou obvykle na Zboží kladeny.
- c) prodlení Prodávajícího dle čl. 5.4 Smlouvy s dodáním bezvadného a plně funkčního Zboží, splňujícího veškeré vlastnosti specifikované v této Smlouvě poté, co Kupující odmítl určité Zboží převzít z důvodů uvedených v čl. 5.3 Smlouvy,
- d) prodlení Prodávajícího dle čl. 8.11 Smlouvy s odstraněním vytčené Vady poté, co Kupující odmítl převzetí reklamovaného Zboží,
- e) prodlení Prodávajícího s odstraněním vytčené vady delší než třicet kalendářních dnů,
- f) dvojnásobný výskyt stejné vady nebo výskyt alespoň tří různých vad v průběhu záruční doby,
- g) případ, kdy bude zjištěno, že (i) Prodávající je v úpadku, (ii) vůči Prodávajícímu je vedeno insolvenční řízení, v němž zároveň (a) bylo vydáno rozhodnutí o úpadku nebo (b) insolvenční návrh byl zamítnut proto, že majetek Prodávajícího nepostačuje k úhradě nákladů insolvenčního řízení, nebo (c) byl konkurs zrušen proto, že majetek Prodávajícího byl zcela nepostačující, nebo (iii) byla zavedena nucená správa Prodávajícího podle zvláštních právních předpisů, (iv) Prodávající je v likvidaci, a/nebo byla zahájena likvidace Prodávajícího,
- h) případ, kdy bude dodatečně zjištěno, že Prodávající nesplnil podmínky řízení na zakázku, na jehož základě byla uzavřena tato Smlouva, zejména pokud bude zjištěno, že Prodávající uvedl nepravdivé či zavádějící údaje, nebo nesplňoval kvalifikační předpoklady stanovené Zadávací dokumentací,
- i) prodlení Kupujícího s úhradou kupní ceny na základě Faktury, které nebude do čtyř (4) měsíců ode dne doručení písemného vytčení prodlení Prodávajícím Kupujícímu odstraněno, vyjma případů uvedených v následujícím odstavci 8.14.

8.14 Do odstranění vady nemusí Kupující platit část kupní ceny odhadem přiměřeně odpovídající jeho právu na slevu. V případě vady, která znamená podstatné porušení smlouvy ze strany Prodávajícího, Kupující nemusí uhradit celou kupní cenu, a to až do doby odstranění takové vady a převzetí Zboží kupujícím. Nezaplacením kupní ceny nebo její části podle tohoto odstavce nemá za následek prodlení Kupujícího s úhradou kupní ceny a Prodávající v takovém případě nemůže vůči Kupujícímu uplatňovat žádné sankce ani jakékoli jiné nepříznivé právní krok.

IX. SANKCE

- 9.1 Za prodlení s dodávkou Zboží Prodávajícím dle této Smlouvy je Kupující oprávněn požadovat po Prodávajícím smluvní pokutu ve výši 0,5 % z celkové ceny Zboží včetně DPH za každý i jen započatý den prodlení, a to až do okamžiku dodání bezvadného a plně funkčního Zboží. Je – li Prodávající v prodlení s odstraněním Vytčené vady, zaplatí Kupujícímu 0,2 % z ceny vadného Zboží (včetně DPH) za každý i jen započatý den prodlení, a to až do úplného odstranění Vytčené vady. Smluvní pokuta je splatná na písemnou výzvu Kupujícího učiněnou vůči Prodávajícímu.
- 9.2 V případě prodlení Kupujícího se zaplacením kupní ceny, může být Prodávajícím uplatňována smluvní úrok z prodlení ve výši 0,5 % z dlužné částky za každý i započatý den prodlení.
- 9.3 Za prodlení s vystavením faktury ve lhůtě dle odst. 7.5. této Smlouvy je Kupující oprávněn požadovat po Prodávajícím smluvní pokutu ve výši 2.000,- za každý i jen započatý den prodlení.
- 9.4 Pokud bude Kupujícím zjištěno, že nabízené Zboží neplní jakýkoliv Prodávajícím deklarovaný parametr či hodnotu dle této Smlouvy včetně její přílohy č. 1 je Prodávající povinen uhradit smluvní pokutu ve výši 50 % z kupní ceny Zboží bez DPH.
- 9.5 Pokud dojde ze strany Prodávajícího k jakémukoliv nesplnění povinností nebo k uvedení nepravdivých či neúplných údajů, nebo technických parametrů Zboží dle této Smlouvy, a tato skutečnost bude mít za následek nepřiznání či krácení dotace, je Kupující po Prodávajícím oprávněn požadovat plnou výši nepřiznané dotace.
- 9.6 Právo Kupujícího požadovat zaplacení náhrady plné výše škody – vzniklé Kupujícímu v důsledku porušení kterékoliv ze smluvních povinností zajištěných smluvní pokutou uvedenou výše v čl. 9.1 až 9.5 Smlouvy není zaplacením příslušné smluvní pokuty dotčeno.

X. UKONČENÍ SMLUVNÍHO VZTAHU

- 10.1 Smluvní strany jsou oprávněny odstoupit od této Smlouvy v souladu a za podmínek stanovených touto Smlouvou a/nebo v příslušných ustanovení Občanského zákoníku, a to s odchylkami stanovenými níže v tomto čl. X. Smlouvy.
- 10.2 Smluvní strany se dohodly, že každá Smluvní strana je oprávněna za podmínek stanovených v této Smlouvě a Občanském zákoníku odstoupit od této Smlouvy, a to plně, nebo i částečně pouze ve vztahu ke Zboží, jehož se týká příslušné porušení povinností dle této Smlouvy.
- 10.3 Dále se smluvní strany dohodly, že důvodem pro odstoupení od Smlouvy ze strany Kupujícího, a to bez jakýchkoli nároků a sankcí ze strany Prodávajícího, je také situace, kdy Kupujícímu nebude poskytnuta podpora (dotace) na projekt s názvem „**Vozidlo s alternativním pohonem – Město Strážnice**“ nebo nebude poskytnuta v předpokládané výši v rámci Výzvy č. 11/2025 Udržitelná městská doprava a mobilita. Prodávající prohlašuje, že s tímto vědomím tuto smlouvu uzavírá a tento krok Kupujícího bude bez dalšího plně akceptovat.

- 10.4 Odstoupení od Smlouvy musí být učiněno písemně a musí být doručeno druhé Smluvní straně. V případě odstoupení od Smlouvy Smlouva zaniká dnem doručení písemného odstoupení druhé Smluvní straně.

XI. ZÁVĚREČNÁ USTANOVENÍ

- 11.1 Tato Smlouva nabývá platnosti a účinnosti dnem přiložení elektronického podpisu poslední smluvní strany.
- 11.2 Prodávající není oprávněn jakkoli přenést/převést svoje práva a povinnosti ze Smlouvy vyplývající na jinou osobu, jinak bude posuzováno jako podstatné porušení této smlouvy ze strany Prodávajícího. Pokud by Prodávající jakkoli porušil toto ustanovení, je Prodávající povinen zaplatit Kupujícímu smluvní pokutu ve výši 20 % z kupní ceny. Pokud v textu této smlouvy není pro konkrétní případ uvedeno jinak.
- 11.3 Prodávající se zavazuje spolupůsobit při výkonu případné kontroly prováděné u Kupujícího podle obecně závazných právních předpisů, přitom se zejména zavazuje poskytnout nezbytné informace a veškeré doklady související s plněním podle této smlouvy, které si vyžádají kontrolní orgány, dokladovat svoji činnost a umožnit kontrolu dokladů pověřeným osobám, a to po dobu 10 let po skončení plnění zakázky.
- 11.4 Prodávající se zavazuje uchovávat veškerou dokumentaci související s realizací projektu včetně účetních dokladů, nejméně však po dobu 10 let od finančního ukončení projektu. Pokud je v českých právních předpisech stanovena lhůta delší, musí být dodržena tato lhůta.
- 11.5 Prodávající není oprávněn jednostranně započíst jakékoli svoje splatné či nesplatné pohledávky z této Smlouvy za Kupujícím proti jakýmkoli pohledávkám, jež má Kupující vůči Prodávajícímu. Kupující je oprávněn započíst proti jakýmkoliv peněžitým pohledávkám Prodávajícího za Kupujícím své vzájemné peněžité pohledávky vzniklé dle Smlouvy. Kupující je oprávněn vůči nesplatným peněžitým pohledávkám Prodávajícího započíst své peněžité pohledávky splatné.
- 11.6 Prodávající uchová v tajnosti veškeré informace, jež v souvislosti s touto Smlouvou obdržel od Kupujícího a tyto informace nezpřístupní třetí osobě bez souhlasu Kupujícího, ledaže by se jednalo o zpřístupnění v souladu s touto Smlouvou, o informace již veřejně přístupné nebo o informace, jejichž zveřejnění nebo zpřístupnění by bylo pro Prodávajícího povinné na základě právních předpisů nebo rozhodnutí soudů či správních orgánů. Prodávající je povinen zajistit, aby se na dodávkách Zboží podílely pouze osoby, které jsou zavázány k povinnosti chránit důvěrné informace. Prodávající odpovídá za škody způsobené porušením této své povinnosti.
- 11.7 Smluvní strany berou na vědomí, že celý obsah smlouvy bude v souladu se zákonem č.340/2015 Sb., o zvláštních podmínkách účinnosti některých smluv, uveřejňování těchto smluv a o registru smluv, zveřejněn v tomto registru včetně metadat této smlouvy. Kupující se zavazuje, že zajistí zveřejnění v registru smluv v zákoně o registru smluv ve stanovené lhůtě. Smluvní strany souhlasně prohlašují, že ve smlouvě není obsaženo ustanovení, které by naplňovalo znaky obchodního tajemství.

- 11.8 Dle § 2, písm. e) zákona č. 320/2001 Sb., o finanční kontrole ve veřejné správě, ve znění pozdějších předpisů, je vybraný dodavatel (zde Prodávající) osobou povinnou spolupůsobit při výkonu finanční kontroly.
- 11.9 Je-li část zakázky, tj. prodej části Zboží Prodávajícím Kupujícímu, realizována prostřednictvím poddodavatele, který za dodavatele (zde Prodávajícího) prokázal určitou část způsobilosti či kvalifikace, musí se poddodavatel podílet na plnění zakázky v tom rozsahu, v jakém se k tomu zavázal ve smlouvě s dodavatelem (zde Prodávajícím) a v jakém prokázal způsobilost či kvalifikaci. Dodavatel (zde Prodávající) je takového poddodavatele oprávněn nahradit jiným poddodavatelem pouze za předpokladu, že nový poddodavatel prokáže část způsobilosti či kvalifikace ve stejném rozsahu, v jakém dodavatel (zde Prodávající) prokázal část způsobilosti či kvalifikace prostřednictvím původního poddodavatele.
- 11.10 Tuto Smlouvu je možno měnit, doplňovat a upravovat pouze písemnými dodatky, podepsanými oběma Smluvními stranami.
- 11.11 Platnost, plnění, výklad a účinky této Smlouvy se řídí právním řádem České republiky, zejména ustanoveními Občanského zákoníku.
- 11.12 Prodávající se se zavazuje, že nebude plnění předmětu této Smlouvy, tak jak je definováno Smlouvou, realizovat v rozporu se zásadami sociální odpovědnosti, environmentální odpovědnosti a inovací ve smyslu zákona č. 134//2016 Sb., o zadávání veřejných zakázek v aktuálním znění. V rámci plnění předmětu této smlouvy se tedy bude Prodávající v rámci svých reálných možností chovat tak, aby zohledňoval zachování rovných pracovních příležitostí, sociálního začleňování, důstojných pracovních podmínek a případně dalších sociálně relevantních hledisek, dále minimálního dopadu na životní prostředí, trvale udržitelného rozvoje, životní prostřední nezatěžujícího životního cyklu a případně dalších environmentálních hledisek a současně alternativy implementace nového nebo značně zlepšeného produktu, služby nebo postupu. Kupující zadává předmětnou veřejnou zakázku v souladu se zásadami sociálně odpovědného zadávání veřejných zakázek, z tohoto důvodu se Prodávající zavazuje po celou dobu plnění předmětu veřejné zakázky zajistit důstojné pracovní podmínky a bezpečnost práce, dodržovat veškeré právní předpisy, zejména pak zákon č. 262/2006 Sb., zákoník práce, ve znění pozdějších předpisů (odměňování, pracovní doba, doba odpočinku mezi směnami, placené přesčasy) a zákon č. 435/2004 Sb., o zaměstnanosti, ve znění pozdějších předpisů, a to vůči všem osobám, které se na plnění předmětu veřejné zakázky budou podílet a bez ohledu na to, zda bude plnění předmětu veřejné zakázky prováděno Prodávajícím či jinou jím pověřenou osobou. Prodávající je povinen po dobu trvání Smlouvy, na vyžádání Kupujícího, předložit čestné prohlášení, v němž uvede jmenný seznam všech svých zaměstnanců, agenturních zaměstnanců, živnostníků a dalších osob, které realizovaly předmět smlouvy v uplynulém období. V čestném prohlášení musí být uvedeno, že všechny osoby v seznamu uvedené jsou vedeny v příslušných registrech, zejména živnostenském rejstříku, registru pojištěnců České správy sociálního zabezpečení a mají příslušná povolení k pobytu v České republice a k výkonu pracovní činnosti. Dále zde bude uvedeno, že všechny tyto osoby byly proškoleny z problematiky bezpečnosti a ochrany zdraví při práci a že jsou vybaveny osobními ochrannými pracovními prostředky dle účinné právní úpravy. Prodávající bere na vědomí, že tato prohlášení je Kupující oprávněn poskytnout příslušným orgánům veřejné moci České republiky. Kupující je oprávněn průběžně kontrolovat dodržování povinností Prodávajícího,

a to i přímo u pracovníků vykonávajících předmět smlouvy, přičemž Prodávající je povinen tuto kontrolu umožnit, strpět a poskytnout Kupujícímu veškerou nezbytnou součinnost k jejímu provedení.

V případě využití poddodavatelů zajistí Prodávající řádné a včasné plnění finančních závazků svým poddodavatelům, kdy za řádné a včasné plnění se považuje plné uhrazení poddodavatelem vystavených faktur za plnění poskytnutá poddodavatelem k provedení závazků vyplývajících ze smlouvy na plnění předmětu smlouvy. Prodávající se zavazuje přenést totožnou povinnost do dalších úrovní dodavatelského řetězce a zavázat své poddodavatele k plnění a šíření této povinnosti též do nižších úrovní dodavatelského řetězce.

Prodávající je při realizaci předmětu plnění dle této Smlouvy povinen dodržet platné technické normy a naplňovat ekologické požadavky a požadavky na trvale udržitelný rozvoj, a to zejména prostřednictvím využívání materiálů, technických a ostatních prostředků a výrobních technologií s žádnou nebo nízkou mírou dopadů na životní prostředí. V případě použití obalů pak používat obaly vyrobené ze snadno recyklovatelného materiálu nebo materiálu z obnovitelných zdrojů, nebo se musí jednat o obalový systém pro opakované použití.

Při realizaci předmětu plnění je Prodávající povinen přednostně využívat inovativní technologické a výrobní postupy, které jsou v souladu s nejnovějšími požadavky a normami environmentálního managementu a managementu kvality, a které budou podporovat ekologicky šetrná řešení, vč. zohlednění jejich energetické náročnosti. Naplňování požadavků na ochranu životního prostředí a inovace se dodavatel zavazuje realizovat, mimo uplatňování nových nebo výrazně zdokonalených výrobků, služeb nebo postupů, včetně výrobních, také např. zajištěním nového způsobu uvádění na trh, zaváděním nových organizačních metod obchodních postupů, zlepšováním v oblasti organizace pracovního prostředí nebo vnějších vztahů apod.

11.13 Tato Smlouva se vyhotovuje v elektronickém originále, z nichž obě Smluvní strany obdrží po jednom elektronickém originále. Případně je Smlouva vyhotovena ve 2 listinných originálních vyhotoveních, z nichž obě Smluvní strany obdrží jeden listinný originál. Tato Smlouva byla sepsána v českém jazyce.

11.14 Nedílnou součástí této Smlouvy tvoří přílohy:

Příloha č. 1 - Technická specifikace-hodnocení

11.15 Veškerá písemná komunikace mezi Smluvními stranami bude probíhat v českém jazyce a výhradně osobním doručením, doporučenou poštou nebo kurýrní službou na níže uvedené adresy. Pokud při výkonu práv a povinností vyplývajících z této smlouvy bude učiněn právní úkon písemně a písemnost je zaslána v elektronické podobě do datové schránky druhého účastníka, který se do datové schránky nepřihlásí ve lhůtě 10 dnů ode dne dodání dokumentu do datové schránky, považuje se poslední den této lhůty za den jejího doručení adresátovi.

Při doručování Kupujícímu:

Město Strážnice
náměstí Svobody 503
696 62 Strážnice

Při doručování Prodávajícímu:

UH CAR, s.r.o.
Jaktáře 1794
686 01 Uherské Hradiště

11.16 Smluvní strany se dohodly, že doporučenou zásilku odeslanou druhé straně poštou na adresu uvedenou v článku XI. této smlouvy považují za doručenu třetího Pracovního dne ode dne jejího odeslání.

11.17 Jiná, než písemná komunikace mezi Smluvními stranami bude probíhat v českém jazyce prostřednictvím následujících kontaktů:

V případě Kupujícího:	Jméno:	Ing. Ladislav Trýska
	Tel.:	+420 602 553 143
	E-mail:	ladislav.tryska@straznice-mesto.cz

V případě Prodávajícího:	Jméno:	Ing. Robert Hřebíček
	Tel.:	+420 770 153 242
	E-mail:	uzitkovevozy@uhcar.cz

11.18 Veškeré změny kontaktních údajů uvedených v tomto článku je Smluvní strana, jíž se změna týká, povinna písemně sdělit druhé Smluvní straně s tím, že změna kontaktních údajů nabývá účinnosti ve vztahu k druhé Smluvní straně doručením tohoto sdělení.

11.19 Na důkaz svého souhlasu s obsahem této smlouvy k ní smluvní strany připojily své podpisy.

Uzavření této smlouvy schválila v souladu s § 102 zákona č. 128/2000 Sb., o obcích (obecní zřízení), ve znění pozdějších předpisů, (dále jen „zákon o obcích), Rada města Strážnice, dne 16. 03. 2026 usnesením č. 71/2026/2/927. Toto prohlášení se činí v souladu s § 41 cit. zákona o obcích a považuje se za doložku potvrzující splnění tohoto zákona.

Město Strážnice

UH CAR, s.r.o.

Mgr. Risto Ljasovský, starosta

Bc. Martin Štěrba, jednatel

Ve Strážnici

V Uherském Hradišti

Příloha č. 1
Technická specifikace-hodnocení

Výběrové řízení na dodavatele elektrického vozidla OTS Strážnice

č. parametru		Název parametru	Jednotka	Hodnota požadovaná zadavatelem	Závaznost	Hodnoticí kritérium	Dodavatel vyplní formou označení nabízeného vozidla		
							Dodavatel vyplní své identifikační údaje	Body (vyplní hodnotitel)	Komentář (vyplní hodnotitel)
1	Nové vozidlo typu N1, ložární znaný	vozidlo splňuje zřazení do kategorie N1		ANO	podmínka	nutná podmínka	ANO		
2		Nové vozidlo nebo převedací vozidlo, rok výroby min. 2025 U předvýběřového vozu nájezd do 1000 km s plnou zárukou		ANO	podmínka	nutná podmínka	ANO		
3		Barva		Bílá	hodnoticí kritérium	Bílá = 1 bod jiná=0	ANO	1	
4		Počet dveří min.		2	podmínka	nutná podmínka	ANO		
5	Motorizace, baterie, nabíjení a rychlost vozidla	Počet mílet k sezání (včetně řídké) min.		2	podmínka	nutná podmínka	ANO		
6		Typ motoru		elektronobor	podmínka	nutná podmínka	ANO		
7		Výkon motoru v kW	kW	60	hodnoticí kritérium	za každých 20 jednotek navíc než požadováno = 1 bod za každých 20 jednotek méně než požadováno = -1 bod maximum možných bodů = 5	150	5	
8		Využitelná kapacita baterie	kWh	20	hodnoticí kritérium	za každých 10 jednotek navíc než požadováno = 1 bod za každých 10 jednotek méně než požadováno = -1 bod maximum možných bodů = 5	42	2	
9		Typ palubní nabíječky AC	kW	11	hodnoticí kritérium	pokud je nabízená hodnota rovná požadované = 0 bodů, pokud je nabízená hodnota menší než požadovaná = -1 bod pokud je nabízená hodnota větší než požadovaná = 1 bod	11	0	
10		Typ palubní nabíječky DC	kW	50	hodnoticí kritérium	pokud je nabízená hodnota rovná požadované = 0 bodů, pokud je nabízená hodnota menší než požadovaná = -1 bod pokud je nabízená hodnota větší než požadovaná = 1 bod pokud není žádná hodnota = -2 body	50	0	
11		Emise CO2 dle WLTP	g/km	0	podmínka	nutná podmínka	ANO		
12		Dojezd vozidla na elektrický pohon dle WLTP min.	km	100	hodnoticí kritérium	za každých 25 jednotek navíc než požadováno = 1 bod za každých 25 jednotek méně než požadováno = -1 bod maximum možných bodů = 5	255	6,2	
13		Možnost programovat nabíjení		ANO	hodnoticí kritérium	ANO=1 bod, jina=0	ANO	1	
14		Možnost programovat předeřňování baterie		ANO	hodnoticí kritérium	ANO=1 bod, jina=0	ANO	1	
15	Rozměry, objemy, hmotnosti	maximální rychlost vozidla	km/h	70	hodnoticí kritérium	za každých 10 jednotek navíc než požadováno = 1 bod za každých 10 jednotek méně než požadováno = -1 bod maximum možných bodů = 3	90	2	
16		Vnější délka	mm	4500	hodnoticí kritérium	za každých 50 jednotek méně než požadováno = -1 bod za každých 100 jednotek méně než požadováno = -1 bod	4505	0	
17		Vnější šířka (bez zrcátek)	mm	1600	hodnoticí kritérium	za každých 50 jednotek více než požadováno = -1 bod za každých 50 jednotek méně než požadováno = -1 bod	1640	-1	
18		Výška nezalíženého vozu včetně nástavby	mm	1850	hodnoticí kritérium	za každých 50 jednotek méně než požadováno = -1 bod za každých 50 jednotek více než požadováno = -1 bod	1840	0	
19		Požadovaná nástavba = sklápěcí plošiny, ovládaný z kabiny řidiče		ANO	podmínka	nutná podmínka	ANO		

20		Požadovaná nástavba = umožňuje osazení klíčové nebo košové dostavky	ANO	podmínka	nutná podmínka	ANO	ANO	0	
21		Tristramy sklápek	ANO	hodnotici kritérium	ANO=1 bod, jina=0	NE		1	
22	Bezpečnost a zabezpečení	Elektronický stabilizační systém (ESP či ESC)	ANO	hodnotici kritérium	ANO=1 bod, jina=0	ANO		1	
23		Systém ABS	ANO	hodnotici kritérium	ANO=1 bod, jina=0	ANO		1	
24		Systém distribuace brzdě síly (EBD)	ANO	hodnotici kritérium	ANO=1 bod, jina=0	ANO		1	
25		Systém kontroly trakce (ASR)	ANO	hodnotici kritérium	ANO=1 bod, jina=0	ANO		1	
26		Asistent rozjezdu do kopce	ANO	hodnotici kritérium	ANO=1 bod, jina=0	ANO		1	
27		Systém nouzového brzdění (AEBS)	ANO	hodnotici kritérium	ANO=1 bod, jina=0	ANO		1	
28		Systém sledování únavy řidiče (DDAW)	ANO	hodnotici kritérium	ANO=1 bod, jina=0	ANO		1	
29		Systém tláňového volání (EGALL)	ANO	hodnotici kritérium	ANO=1 bod, jina=0	ANO		1	
30		Monitorování tlaku v pneumatikách (TPMS)	ANO	hodnotici kritérium	ANO=1 bod, jina=0	ANO		1	
31		Autonomní systém nouzového brzdění	ANO	hodnotici kritérium	ANO=1 bod, jina=0	ANO		1	
32		Akustický systém varování chodců (AVAS)	ANO	hodnotici kritérium	ANO=1 bod, jina=0	ANO		1	
33		Čelní airbag řidiče	ANO	hodnotici kritérium	ANO=1 bod, jina=0	ANO		1	
34		Čelní airbag spolujezdecke	ANO	hodnotici kritérium	ANO=1 bod, jina=0	ANO		1	
35		Přední mlhové světlomety	ANO	hodnotici kritérium	ANO=1 bod, jina=0	ANO		1	
36		Centrální zamýkání s dálkovým ovládním s min. 2ks plynodohodnotného klíče	ANO	hodnotici kritérium	ANO=1 bod, jina=0	ANO		1	
37	Ostatní	sedadlo řidiče nastavitelné ve dvou směrech	ANO	hodnotici kritérium	ANO=1 bod, jina=0	ANO		1	
38		elektrické vytápění kabiny	ANO	hodnotici kritérium	ANO=1 bod, jina=0	ANO		1	
39		elektrická klimatizace	ANO	hodnotici kritérium	ANO=1 bod, jina=0	ANO		1	
40		Elektrické ovládní předních oken	ANO	hodnotici kritérium	ANO=1 bod, jina=0	ANO		1	
41		Posilovač řízení	ANO	podmínka	nutná podmínka	ANO			
42		Dzřák mobilního telefonu se zásuvkou USB	ANO	hodnotici kritérium	ANO=1 bod, jina=0	ANO		1	
43		Autořádo s BT pro připojení mobilního telefonu	ANO	hodnotici kritérium	ANO=1 bod, jina=0	ANO		1	
44		Ovládací panel se zobrazením základních údajů o vozidle a baterii	ANO	podmínka	nutná podmínka	ANO			
45		Nastavitelný volant	ANO	hodnotici kritérium	ANO=1 bod, jina=0	ANO		1	
46		Zadní parkovací senzory /kamera	ANO	hodnotici kritérium	ANO=1 bod, jina=0	ANO		1	
47		Převodovka automatická	ANO	podmínka	nutná podmínka	ANO			
48	Doplňky	Pov. výbava dle vyhl. 341/2014 Sb	ANO	podmínka	nutná podmínka	ANO			
49		Plynodohodnotné rezervní kolo	ANO	hodnotici kritérium	ANO=1 bod, jina=0	ANO		1	

50		Sada zmrzlých pneumatik stejné velikosti jako základní pneumatiky		ANO	hodnotici kritérium	ANO=1 bod, jiné=0	ANO	1		
51		Nabíjecí kabely		ANO	hodnotici kritérium	ANO=1 bod, jiné=0	ANO	1		
52	Zaruky	Zaruka plné funkčnosti vozidla	roky	3	hodnotici kritérium	za každou 1 jednotku navíc než požadováno = 1 bod za každou 1 jednotku méně než požadováno = -1 bod maximum možných bodů = 5	5	2		
53		Zaručení a požáruční servis ve vzdálenosti od kupujícího	km	50	hodnotici kritérium	za každých 20 jednotek více než požadováno = -1 bod	20	0		
54		Zaruka na baterii, že kapacita nepoklesne pod 70%	roky	5	hodnotici kritérium	za každou 1 jednotku navíc než požadováno = 1 bod za každou 1 jednotku méně než požadováno = -1 bod maximum možných bodů je 5	8	3		
55	CENA	Cena za vozidlo včetně požadované výbavy a hodnotících prvků včetně DPH	CZK	1 089 000,00	hodnotici kritérium	za každých 18 150 jednotek navíc než požadováno = -1 bod za každých 18 150 jednotek méně než požadováno = 1 bod	1 349 029,00	14		
VYHODNOCENÍ splnění požadovaných nutných podmínek (celkem 12)										
							100,00 %			vozidlo splňuje požadované nutné podmínky a bude vyhodnoceno na základě dosažených bodů podle hodnotících kritérií
VYHODNOCENÍ dosažených bodů u hodnotících kritérií								Celkový počet dosažených bodů	34	

Příloha č. 1
Technická specifikace-hodnocení



JEDNOMONTÁŽ ŠASI BEV

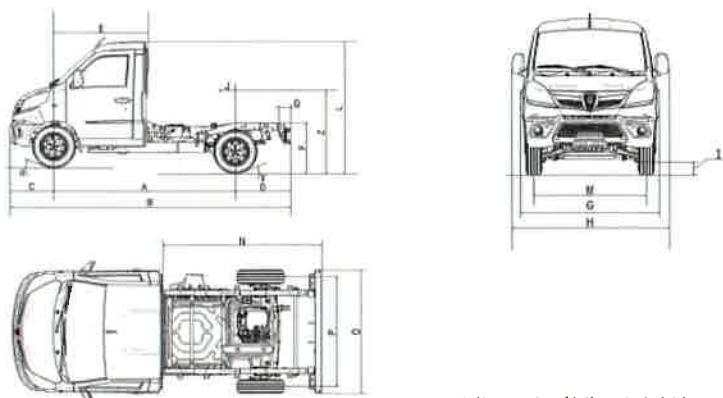

Nákresy odpovídají verzi s krátkým rozvorem.

ROZMĚRY (mm, +/- 3%)	Rozvor (A)	2.650	3.070
	Délka (B)	4.085	4.505
	Šířka max. (bez zpětných zrcátek) (G)	1.640	
	Šířka max. (se zpětnými zrcátky) (H)	1.872	
	Přední převis (C)	635	
	Zadní převis (D)	800	
	Výška rámu od země (F) / obrázek A	750	
	Body fit in length (min-max) (J)	+80/+740	+80/+580
	Délka konfigurace (min-max) (N)	2070/2300	2490/3200
	Maximální šířka nástavby (O)	1.680	
	Vzdálenost přední nápravy a zadní části kabiny (E)	1.380	
	Vzdálenost mezi hranou rámu a ochrannou proti podjetí (Q)	180	
	Nájezdový úhel (α) @ kerb	33°	33°
	Nájezdový úhel zadní (β) @ kerb	20°	18°
	Přejezdový úhel (γ) @ kerb	33°	33°
	Rozchod kol přední nápravy (M)	1.338	1.338
	Rozchod kol zadní nápravy (P)	1.435	1.435
Výška (L) / obrázek H	1.840	1.840	
Poloměr otáčrní vozu (od patníku k patníku)	5,7	6,2	
Minimální světlná výška (I) - kerb	197	185	

MASSES (kg)	Maximální celková hmotnost vozidla	2.400	2.400
	Provozní hmotnost vozidla	1.345	1.375
	Užitečné zatížení	1.055	1.025
	Dovolená hmotnost nebrzděného přívěsu	600	600
	Dovolená hmotnost brzděného přívěsu	1.200	1.200
	Maximální zatížení přední nápravy	1.000	1.000
	Maximální zatížení zadní nápravy	1.700	1.700

POZOR! Uvádíme předběžná data před homologací.



KONFIGURACE

Podvozek (plech válcovaný za studena), rám s podélníky (trubkové profily obdélníkového průřezu, 2,5 mm vysokopevnostní ocel), nosné příčnice kruhového průřezu, antikorozi ochrana karoserie katarforézou, pokročilá kabina se dvěma sedadly se dvěma stupni volnosti a tříbodové bezpečnostní pásy s předepínacem.

BRZDOVÝ SYSTÉM

Přední brzdy: kotoučové s vnitřním chlazením, průměr 254mm
Zadní brzdy: bubnové, průměr 260 mm
Elektrická parkovací brzda s mechanickým zámek zadních kol.

PODVOZEK

Přední: McPherson, dvojitě teleskopické hydraulické tlumiče, torzní tyč
Zadní: tuhá náprava, dvojitě teleskopické hydraulické tlumiče, dvoulísté parabolické listové pružiny

POHON

100% elektrický, charakterizovaný elektrickou pohonnou jednotkou (EDU), kompaktní systém, který integruje elektrický motor, měnič a převodovka.

Max. výkon (kW)	150 peak	60 trvalý
Max. točivý moment (Nm)	330 peak	128 trvalý
Max. rychlost (km/h)	90	

TRAKČNÍ A SERVISNÍ BATERIE

Trakční systém je napájen velmi bezpečnou 42 KWH a 350 V LFP (Lithium-elezo-fosfátovou) baterií s dlouhou životností a schopnou zaručit výkon vozidla v teplotním rozsahu mezi -20° a +50° vnější teploty. Na baterii je poskytována záruka 8 let nebo 160 000 km s minimální zbytkovou kapacitou 70 %. Dojezd* (WLTP): 255 km městský cyklus, 207 km plný cyklus.

Range* (WLTP): 255 km městský provoz, 207 km plný provoz. **Servisní baterie:** 12 V

NABÍJECÍ SYSTÉM

Nabíječka s DCDC rozsahem napětí 240V-475V
Výkon nabíječky 11 kW
Power DCDC 2.4 W@ 14V,5
Nabíjecí kabel AC mode 2/ 6 000 ± 200 mm
Schuko zásuvka na straně sloupce – Typ 2 na straně vozidla 100V – 250V AC - proud max.10A; Výkon 2,3 kW
CCS2 Evropská standardní nabíjecí zásuvka
EC 62196-2 / IEC 62196-3
AC: 3 fáze, 480V AC - 32 A
DC: 1000V DC / 150A

PNEU

Přední a zadní: 185/75R14 102/100 R

PASIVNÍ BEZPEČNOST (crash test)

Frontal ECE 137, Side ECE 95, Rear ECE 34-II
CYBERSECURITY Vehicle protection from cyber attacks (CS)

BEZPEČNOSTNÍ SYSTÉMY

Airbag řidiče a spolujezdce Elektronický stabilizační systém (ESC) Systém ABS Systém distribuce brzdné síly (EBD) Systém kontroly trakce (ASR) Asistent rozjezdu do kopce Pokročilý nouzový brzdový systém (AEBS) Inteligentní asistence rychlosti (ISA) Systém hlídání jízdního pruhu (ELKS)	Systém sledování únavy řidiče (DDAW) Systém tísňového volání (ECALL) Parkovací asistent (PCW) Příprava pro alkoholový imobilizér (AIF) Monitorování tlaku v pneumatikách (TPMS) Zapísovač údajů (EDR) Autonomní systém nozového brzdění (AEB) Akustický systém varování chodců (Avas) Mechanický imobilizér (EPL)
---	---

VÝBAVA

Manuální elektrické topení a klimatizace Dotykový audiosystém DAB/DAB+ s Bluetooth Volant s ovládacími prvky Digitální panel s vícejazyčným ovládáním Vnější zrcátka elektricky nastavitelná, vyhřívána a sklopná Elektricky ovládaná okna Centrální úložná konsole s dvěma USB porty Tlačítko zapnutí, vypnutí vozu (Start & Stop) AC nabíjecí kabel 6m 12 V zásuvka Uložení brýlí	Držák mobilního telefonu s USB Elektrické nastavení sklonu světel Mihová světla Elektrický posilovač řízení Elektrická ruční brzda Kontrola tlaku v pneu s indikátorem- TPMS Elektrický imobilizér Zadní listové pružiny Dešťový a soumrakový sensor Opravná sada pneu Konektor pro nástavbáře
---	--

*Dohodovaný dojezd na elektrický se vztahuje na vozí s rozvorem 2 650 mm s pevným nastavením nákladového prostoru, s hmotností 1 801 kg a je měřeno v městském cyklu s maximální rychlostí 60 km/h (dojezd 207 km v plném cyklu WLTP). Hodnoty jsou vypočteny v souladu s celosvětovým harmonizovaným zkušebním postupem pro lehká vozidla (WLTP) a s plně nabitou baterií. Skutečný elektrický dojezd se může lišit v závislosti na různých faktorech (např. povětrnostní podmínky, styl jízdy, typ trasy, stav variáto, opotřebení a stav irakční baterie).

POZOR! Uvádíme předběžná data před homologací.





PIAGGIO
COMMERCIAL



PORTER
PIAGGIO **NPE**

THE CITY E-TRUCK



PIAGGIO PORTER NPE V ČÍSLECH

- > **VÝKON**
Peak 150 kW
Trvalý 60 kW
- > **Točivý moment**
Peak 330 Nm
Trvalý 128 Nm
- > **Max. nosnost**
Max. 1.055 kg
- > **Max. rychlost**
90 km/h
- > **Baterie**
LFP 42 kWh
- > **Dojezd**
Až 255 km WLTP* v
městském provozu
- > **Doba nabíjení****
Rychlonabíjení
< 30 min
Standard nabíjení 4h

*Odhadovaný dojezd na elektřinu se vztahuje na verzi s rozvorem 2 650 mm s pevným nastavením nákladového prostoru, s hmotností 1 801 kg a je měřeno v městském cyklu s maximální rychlostí 60 km/h (dojezd 207 km v plném cyklu WLTP). Hodnoty jsou vypočteny v souladu s celosvětovým harmonizovaným zkušebním postupem pro lehká vozidla (WLTP) a s plně nabitou baterií. Skutečný elektrický dojezd se může lišit v závislosti na různých faktorech (např. povětrnostní podmínky, styl jízdy, typ trasy, stav vozidla, opotřebení a stav trakční baterie).

**Doby vypočtené pro přechod z 20 % na 70 % nabití baterie.

CITY E-TRUCK

Agilní s vynikajícím výkonem z hlediska dojezdu i autonomie, šetrný k životnímu prostředí, tichý, bezpečný a pohodlný: Porter NPE je to vše a ještě více. Městský e-truck je jediným vozidlem s podvozkem a kabinou speciálně navrženým a vyrobeným pro městské mise, na které perfektně reaguje díky svým kompaktním rozměrům v kombinaci s velkou nosností a pozoruhodnou flexibilitou vybavení. Díky svým pokročilým asistenčním systémům pro řidiče (ADAS) a robustní konstrukci zaručuje Porter NPE nejen maximální efektivitu, ale také nejvyšší úroveň bezpečnosti.



NAVRŽENO A VYROBENO PRO MĚSTSKÉ A PŘÍMĚSTSKÉ VYUŽITÍ



KOMPAKTNÍ

Šířka kabiny 1.640 mm
Minimální délka 4.085 mm
Minimální půdorys < 7 m²

UŽIVATELSKY PŘÍVĚTVÝ

Elektronický systém ovládání plynu, plíživá* funkce a elektrická parkovací brzda usnadňují řízení, minimalizují únavu a stres způsobený ucpaným městským provozem.

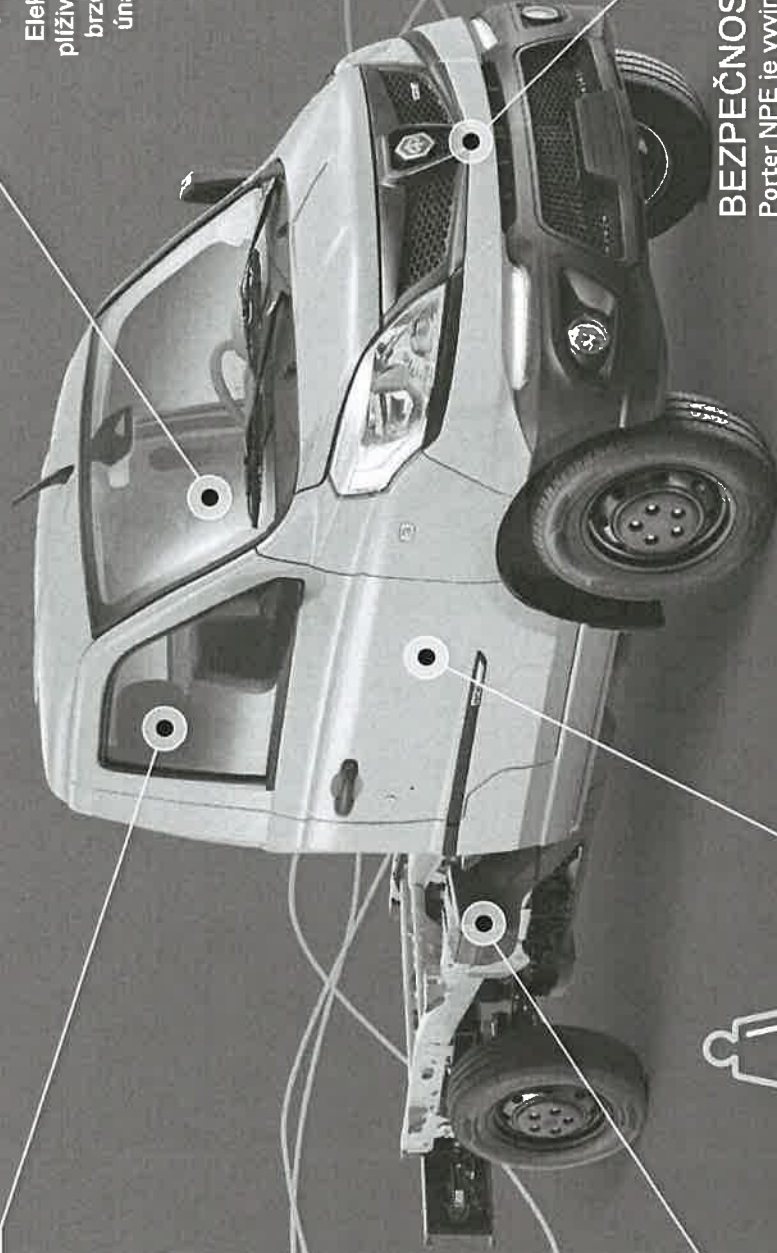

EKOLOGICKÝ

Žádné znečišťující emise: respektujte životní prostředí a nikdy nepřestávejte pracovat ani v centrech měst se stále přísnějšími dopravními omezeními.



VYSOKÝ VÝKON

Nosnost podvozku až 1 055 kg, pohon zadních kol a potenciál pro širokou škálu nástaveb.

BEZPEČNOST

Porter NPE je vyvinut s cílem zaručit nejvyšší standardy aktivní bezpečnosti řidiče (Advanced Driver Assistance Systems - ADAS) a pasivní bezpečnosti (shoda s nejnovějšími crash testy, chráněné umístění baterie a její chemické složení) a splňuje všechny příslušné předpisy z hlediska kybernetické bezpečnosti (ochrana před kybernetickými útoky).



*Režim pomalé jízdy, bez použití akceleračního, při kontrolované maximální rychlosti (8 km/h).

PORTER
PIAGGIO **NPE**

THE CITY E-TRUCK



JEDEN PODVOZEK PRO NEOMEZENÁ ŘEŠENÍ



PEVNOST

Vyšší moment setrvačnosti s vyztuženým uzlem nosníku/stěny kabiny.

STABILITA

Pohon zadních kol a dvoulístové odpružení.



DVĚ VERZE PODVOZKU

K dispozici ve dvou velikostech rozvoru, 2 650 mm a 3 070 mm, pro různé nástavby.

ROBUSTNOST

Vysokopevnostní ocelový nosníkový podvozek s maximálními rozměry 237 x 65 mm.

ROZVOR (mm)	2650	3070
ROZMĚRY (délka/šířka/výška) (mm)	4085 x 1640 x 1840	4505 x 1640 x 1840
CELKOVÁ HMOTNOST VOZIDLA (kg)	2400	2400
MAXIMÁLNÍ NOSNOST (kg)	1055	1025

BARVY



OPAL
BLUE



MARBLE
WHITE



AMBER
ORANGE



JADE
GREEN



ENERGETIC WORKING

LFP BATERIE 42 kWh/ 350V

Vysoce výkonná baterie LFP (Lithium-železo-fosfátová) s dlouhou životností, která je bezpečnější a odolnější proti změnám teploty a umístěná v chráněné poloze mezi dvěma nosníky podvozku.

ZÁRUKA 8 LET, NEBO 160 000 KM

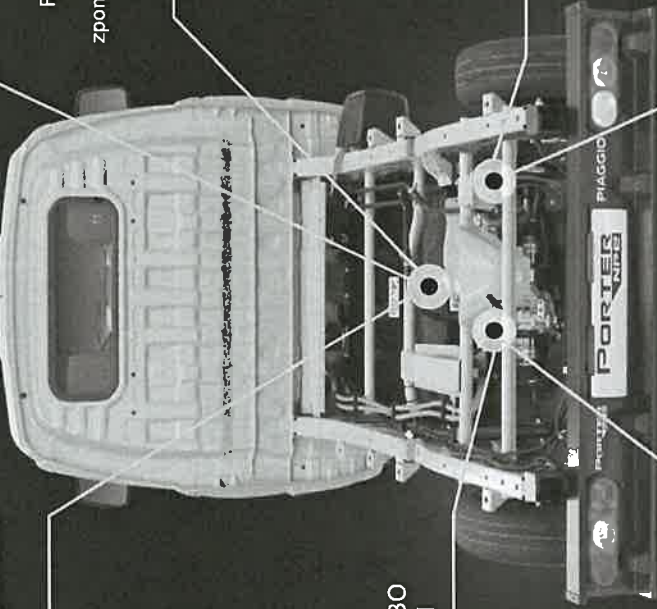

EXTENDED MODE

Funkce, která omezuje maximální rychlost na 70 km/h a umožňuje nižší distribuci točivého momentu a výkonu, čímž v případě potřeby generuje další dojezd až o +13 %.

AŽ 255 KM WLTP* MĚSTSKÝ PROVOZ

E-COASTING
Rekuperace baterie** probíhá během zpomalování vozidla, což umožňuje obnovení dojezdu.

ÚČINNOST
Zaručený výkon v rozsahu okolních teplot -20 °C až +50 °C.

BATTERY MONITORING

Elektronické řízení stavu baterie pro zajištění dlouhé životnosti a bezpečnosti.

RYCHLOST NABÍJENÍ RYCHLONABÍJENÍ < 30 min. STANDARDNÍ NABÍJENÍ 4h.



Počítá se pro dobu potřebnou k nabíjení baterie z 20 % na 70 %

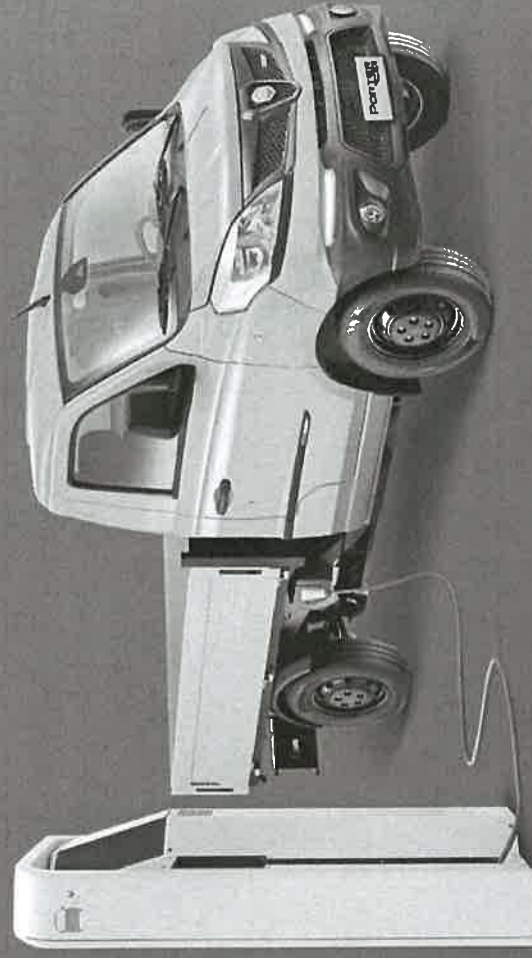

AC nabíjení



až do 11 kW

DC nabíjení



až do 50 kW

PLÁNOVÁNÍ NABÍJENÍ BATERIE

Možnost naplánovat čas spuštění pro každodenní práci při 100% nabití a naplánovat přehřátí baterie pro okamžitý start při nízkých teplotách.

Odhadovaný dojezd na elektriku se vztahuje na vozí s rozvorem 2 650 mm s pevným nastavením nakladačského prostoru. s hmotností 1 801 kg a je měřeno v městském cyklu s maximální rychlostí 60 km/h dojezd 207 km v plném cyklu WLTP). Hodnoty jsou vypočteny v souladu s celosvětovým harmonizovaným zkušebním postupem pro lehká vozidla (WLTP) a s plně nabitou baterií. Skutečný elektrický dojezd se může lišit v závislosti na různých faktorech (např. povětrnostní podmínky, styl jízdy, stav trasy, stav vozidla, opotřebení a stav trakční baterie)

* Funkce, která se aktivuje, když je stav baterie nižší než 95%.

POWER YOUR WORK

Porter NPE nabízí zcela ekologické řešení, které zaručuje nepřetržitý přístup do zón s omezeným provozem. 100% elektrický motor také snižuje stres řidiče díky absenci vibrací a hluku typických pro tepelné motory a zajišťuje provozní úspory díky snížené údržbě.

RYCHLOST

Max. 90 km/h
(Proloužený dojezd - max rychlost 70 km/h)

KROUTÍCÍ MOMENT

Peak 330 Nm
Trvalý 128 Nm

VÝKON

Peak 150 kW
Trvalý 60 kW

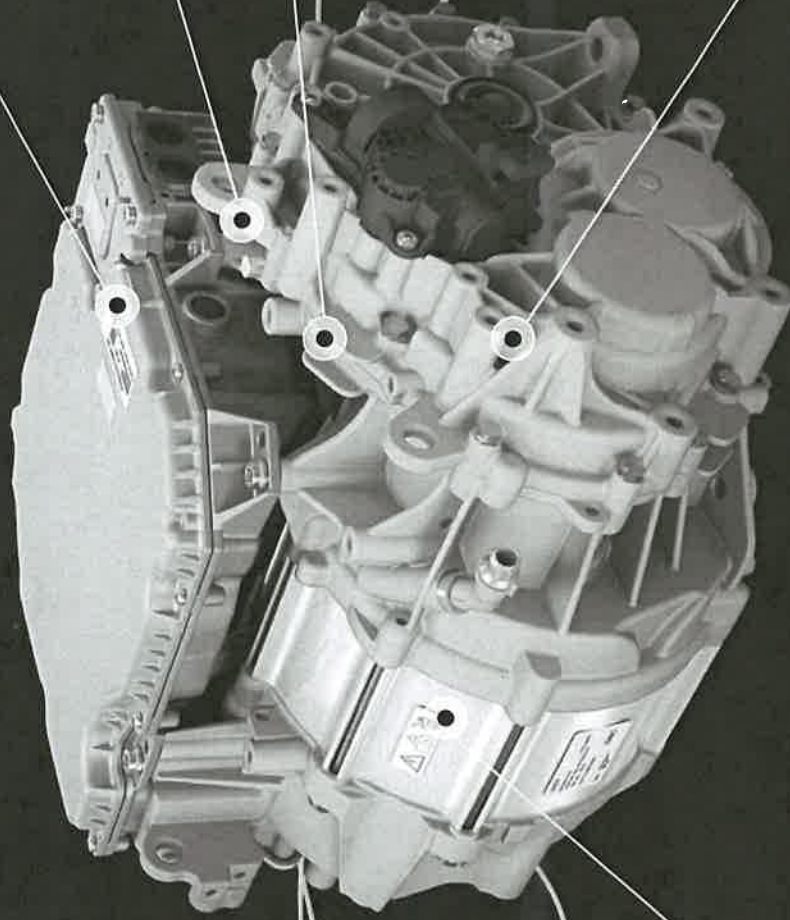

KONFIGURACE

Porter NPE je napájen z Electric Drive Unit (EDU), kompaktní systém (3 v 1), který obsahuje elektromotor, měnič a převodovku. Toto moderní technologické řešení minimalizuje hmotnost a objem

Jedinečný přístup k tepelnému a energetickému managementu maximalizuje výkon a zároveň chrání autonomii baterie. To zajišťuje, že si koncový zákazník může užívat vysoce kvalitního a odolného výkonu při plném zatížení.

STOUPAVOST

Vynikající točivý moment nabízený motorem Porter NPE zajišťuje, že práci lze provádět i na strmých svazích.

PORTER
PIAGGIO **NPE**

THE CITY E-TRUCK



PŘEDNÍ KAMERA S
AUTOMATICKÝM SYSTÉMEM
NOUZOVÉHO BRZDĚNÍ

DOTYKOVÉ RÁDIO S
PŘÍJÍMAČEM AM/FM/DAB+,
BLUETOOTH, USB A ČTEČKOU
SD KARTY

STŘEDOVÁ KONZOLE S
ÚLOŽNÝM PROSTOREM SE
DVĚMA USB PORTY

PIAGGIO

ZADNÍ PÁRKOVACÍ ČIDLA

VOLÍČ PŘEVODU
(P,N,D,R)

TLAČÍTKO
ZAPNUTÍ/VPNUTÍ VOZU

KAMERA DETEKCE
UNAVY ŘIDIČE

VOLANT S OVLÁDÁNÍM A
DIGITÁLNÍ PŘÍSTROJOVOU
DESKOU S PALUBNÍM
POČÍTAČEM

MANUÁLNÍ ELEKTRICKÁ
KLIMATIZACE S
CHLAZENÍM/TOPENÍM, KTEROU
LZE AKTIVOVAT I PŘI VYPNUTÉM
MOTORU

ELEKTRICKÁ
PÁRKOVACÍ BRZDA

PORTER
PIAGGIO **NPE**

KOMFORT A BEZPEČNOST

BEZPEČNOSTNÍ SYSTÉMY

Porter NPe splňuje nej přísnější evropské normy a podmínky bezpečnosti (GSR II - General Safety Regulation, druhá fáze), což vám umožní pracovat s naprostým klidem a maximální efektivitou.

EMERGENCY LANE

KEEPING ASSIST

Přední kamera detekuje dopravní značení tak, aby systém upozornil řidiče, který nečekaně vybočuje z jízdního pruhu a v případě potřeby zasáhne a uvede vůz zpět do jízdní dráhy.

INTELLIGENT SPEED

DETECTION SYSTEM

Systém používá k rozpoznání dopravního značení kameru a upozorňuje řidiče, že překračuje rychlostní limit.

ECALL

Automaticky zavolá záchranné složky, aby zajistily rychlou pomoc v případě nehody.

ACTIVE ROLL-OVER

PREVENTION

Rozpozná hrozící převrácení a selektivně dělí brzdovou sílu na kola za účelem stabilizace vozidla.

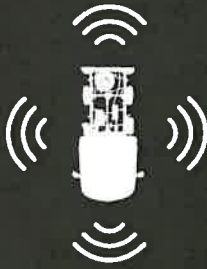

DDAW

TIRESSNESS ALERT OF THE DRIVER

Sledování úrovně pozornosti řidiče a varování v případě potřeby.

TRAILER SWAY MITIGATION

Systém zabráňuje ztrátě kontroly nad vozidlem kvůli případné nestabilitě přívěsu, vznikající při brzdění popř. při náhlém vybočení, nebo působením bočního větru.

HYDRAULIC BRAKE ASSIST

Vytváří maximální brzdící výkon, pokud tlak vyvíjený na brzdový pedál nestačí.

TRACTION CONTROL SYSTEM

Detekuje rozdíly v rychlosti mezi poháněnými koly a použitím brzdového systému zpomalí protáčeající se kolo.

AEB

AUTONOMOUS EMERGENCY BRAKING

Detekuje potenciální kolize s vozidly, chodci nebo cyklisty, zajišťující varování před čelním nárazem a automatické brzdění pro vyhnutí, nebo snížení závažnosti nehody.



AVAS

ACUSTIC VEHICLE ALERT SYSTEM

Tento systém vydává zvuk, aby upozornil chodce a cyklisty na blízkost vozidla, dokud nedosáhne rychlosti 20 km/h.

ELECTRIC PARKING LOCK

Když zařadíte režim "P" (parkování), tento systém aktivuje mechanický zámek převodovky, který zabráňuje nechtěnému pohybu vozidla

EPL

VÝBAVA

Porter NPE je vybaven širokou škálou zařízení pro zvýšení komfortu a využití všech možností vozidla, jakož i pro splnění řady specifických profesionálních požadavků.

Elektrické topení a klimatizace

Audiosystém DAB/DAB+ s Bluetooth

Volant s ovládacími prvky

Digitální panel s vícejazyčným ovládním

Vnější zrcátka elektricky nastavitelná, vyhřívána a sklopná

Elektricky ovládaná okna

Centrální úložná konsole s dvěma USB porty

Startovací tlačítko (Start & Stop)

AC nabíjecí kabel (230V/ délka 6m)

12V zásuvka

Držák na brýle

Držák mobilního telefonu s USB

Electrické nastavení sklonu světlometů

Mlhová světla

Zadní parkovací senzory

Asistent rozjezdu do kopce

Elektrický posilovač řízení

Elektrická ruční brzda

Kontrola tlaku v pneu - TPMS

Imobilizér

Zadní listové pružiny

Dešťový a soumrakový sensor

Opravná sada

Airbag řidiče a spolujezdce

Elektronický stabilizační systém (ESC)

Systém ABS

Systém distribuce brzdové síly (EBD)

Systém kontroly trakce (ASR)





Vyhrazujeme si právo na technické změny a specifikace bez předchozího upozornění. Pouze originální náhradní díly Piaggio nabízejí záruku kvality a zajišťují, že vaše vozidlo bude i nadále fungovat tak, jak bylo zamýšleno výrobcem.



Naskenujte **QR CODE**
a navštivte
www.piaggiouzitkovke.cz



Naskenujte **QR CODE**
a zeptejte se nás



commercial.piaggio.com

The Piaggio brand **PORTER** is the property of Piaggio & C spa

QUALITY SYSTEM
CERTIFIED BY DIN
#100 1001*

COMPLIANT WITH
ENVIRONMENTAL SYSTEM
#100 1001*

COMPLIANT WITH
SAFETY SYSTEM
#100 1001*

*as indicated in brochures



RAZÍTKO DEALERA